

※本物件の視察・内見等調査が行われる場合は、必ず事前にご連絡ください。また、写真撮影・ビル・フロア内での会話はご遠慮ください。※当社の承諾なくして情報の転用を行い関係者に損害を与えた場合は、損害賠償責任を求められる場合がございます。

賃事務所・オフィス	賃料	物件No : 12510-0152
川崎 徒歩8分	1,000,000 円 (税抜)	小竹ビル 2階 (49.95坪) 小竹ビル2階は、J R 京浜東北・根岸線「川崎」から徒歩8分の小規模オフィス・貸事務所です。こちらの物件は、店舗としてのご利用も可能です。面積は49.95坪と、コンパクトオフィスをお探しのテナント様に最適です。築年数も比較的浅く、駐車場に空きがあります。初期費用を抑えたいお客様にもご検討いただきやすい条件です。

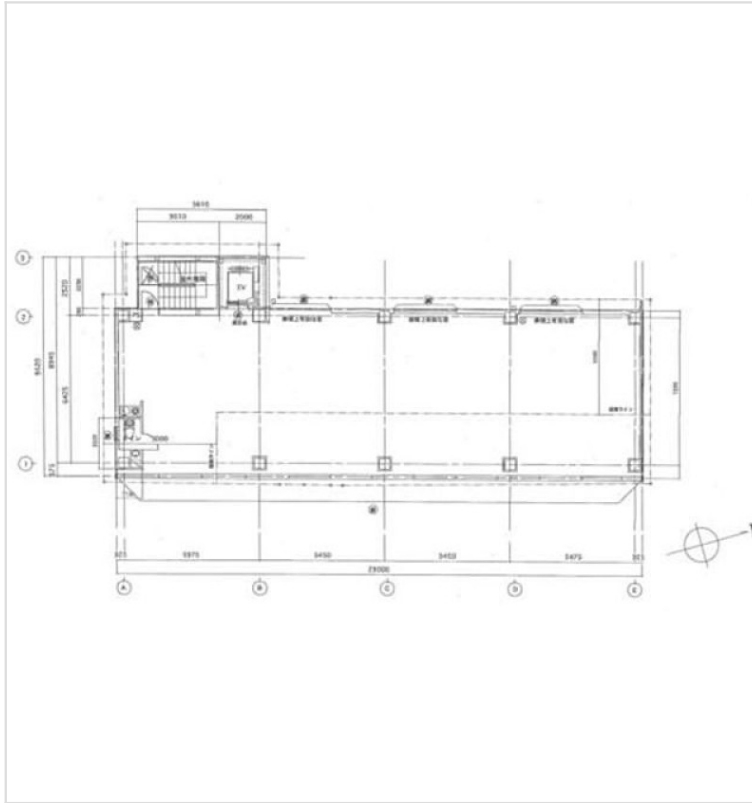

物件概要			
<small>※表示価格はすべて税抜表示です</small>			
建物名	小竹ビル		
所在地	神奈川県川崎市幸区中幸町3丁目18		
階建	地上7階建	募集階層	2階
募集フロア		引渡状況	
坪数	49.95 坪 (165.12㎡)	坪単価	20,020円
築年月	2009年1月	耐震	
構造	鉄筋コンクリート (RC)		
最寄り駅	<ul style="list-style-type: none"> ・ J R 京浜東北・根岸線: 川崎駅 徒歩8分 ・ J R 東海道本線: 川崎駅 徒歩8分 ・ J R 南武線: 川崎駅 徒歩8分 ・ 京急大師線: 京急川崎駅 徒歩11分 ・ 京急本線: 京急川崎駅 徒歩11分 		

契約条件			
<small>※表示価格はすべて税抜表示です</small>			
賃料	1,000,000円	共益費/管理費	0円
保証金/敷金	3ヶ月	礼金	1ヶ月
保証金償却	1ヶ月		
契約形態	普通借家契約	期間	3年
更新・再契約	更新 (新賃料)		
更新料	1ヶ月	更新事務手数料	確認中
仲介手数料	1ヶ月	造作価格	0円
引渡時期	即入居可能		
保証会社	要加入 (株式会社セーフティイノベーション) <small>※月額固定費の1ヶ月分</small>		
その他費用	※火災保険加入必須		

床仕様	トイレ	有	空調	有	エレベーター	有
事務所内装の備考			ビル設備の備考	駐車場: 月額88,000円 (空き4台)		



ちいきぼオフィス

<https://www.chiikibo.com>

お問い合わせ先 ※営業時間: 10:00~18:00(土日祝日を除く)

【TEL】 0120-66-7102 【FAX】 03-6457-8676

運営会社

株式会社セーフティイノベーション

〒163-1302 東京都新宿区西新宿6丁目5番1号新宿アイランド東棟2階
 【宅建取引免許】国土交通大臣 (1) 第11096号 【古物営業許可】東京都公安委員会 第 304362521657 号

※図面と現状が異なる場合は現状を優先します。システム上の都合により地図上の所在地に誤差が生じる場合がございます。※記載の条件は予告なく変更する場合があります。