

※本物件の視察・内見等調査が行われる場合は、必ず事前にご連絡ください。また、写真撮影・ビル・フロア内での会話はご遠慮ください。※当社の承諾なくして情報の転用を行い関係者に損害を与えた場合は、損害賠償責任を求められる場合がございます。

貸事務所・オフィス	賃料	物件No : 12601-0346
中野坂上 徒歩6分	242,000 円 (税抜)	トラスト中野坂上 1~4階 トラスト中野坂上 1階~4階は、東京メトロ丸ノ内線「中野坂上」から徒歩6分のコンパクトオフィス・貸事務所です。地上4階建ての1棟貸し物件で、現状渡しでの引き渡しとなります。事務所だけでなく店舗利用も相談可能なため、幅広いビジネスにご活用いただけます。16.67坪のコンパクトなサイズ感で、拠点を構えたい方に最適です。トイレを完備しています。

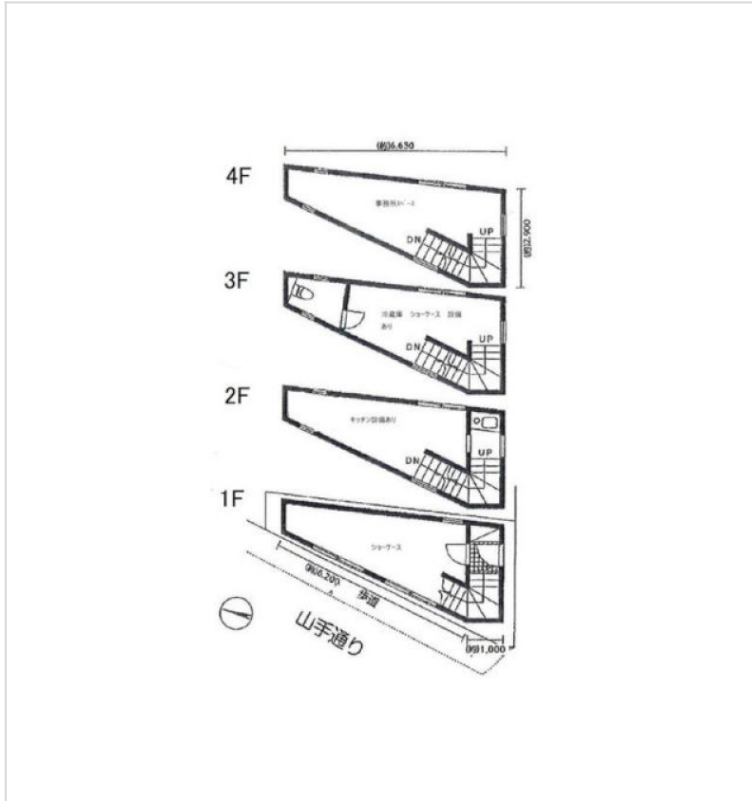

物件概要			
建物名	トラスト中野坂上		
所在地	東京都中野区本町1丁目6-4		
階建	地上4階建	募集階層	1階~4階
募集フロア		引渡状況	現状渡し
坪数	16.67坪 (55.12㎡)	坪単価	14,517円
築年月	1997年5月	耐震	
構造	鉄筋コンクリート (RC)		
最寄り駅	<ul style="list-style-type: none"> 東京メトロ丸ノ内線: 中野坂上駅 徒歩6分 都営大江戸線: 中野坂上駅 徒歩6分 都営大江戸線: 西新宿五丁目駅 徒歩8分 		

契約条件			
賃料	242,000円	共益費/管理費	確認中
保証金/敷金	1,600,000円	礼金	1ヶ月
保証金償却	20% ※中途解約時: 50%相当額		
契約形態	定期借家契約	期間	3年
更新・再契約			
更新料	確認中	更新事務手数料	確認中
仲介手数料	1ヶ月	造作価格	確認中
引渡時期	即入居可能		
保証会社	要加入 (株式会社セーフティイノベーション) ※月額固定費の1ヶ月分		
その他費用	※借家人賠償責任保険加入必須		

床仕様	トイレ	有	空調	無	エレベーター	無
事務所内装の備考			ビル設備の備考			



<https://www.chiikibo.com>

お問い合わせ先 ※営業時間: 10:00~18:00(土日祝日を除く)

【TEL】 0120-66-7102 【FAX】 03-6457-8676

運営会社
株式会社セーフティイノベーション

〒163-1302 東京都新宿区西新宿6丁目5番1号新宿アイランド東棟2階
【宅建取引免許】国土交通大臣 (1) 第11096号【古物営業許可】東京都公安委員会 第304362521657号

※図面と現状が異なる場合は現状を優先します。システム上の都合により地図上の所在地に誤差が生じる場合がございます。※記載の条件は予告なく変更する場合があります。